

СЛУЖБА ЛОГИСТИКИ

ПОРЯДОК ВЗАИМОДЕЙСТВИЯ СЛУЖБЫ ЛОГИСТИКИ ГРУППЫ
ПРЕДПРИЯТИЙ С ТОЧКАМИ ПРОДАЖ (БЦ)

Планирование продаж и закупок.

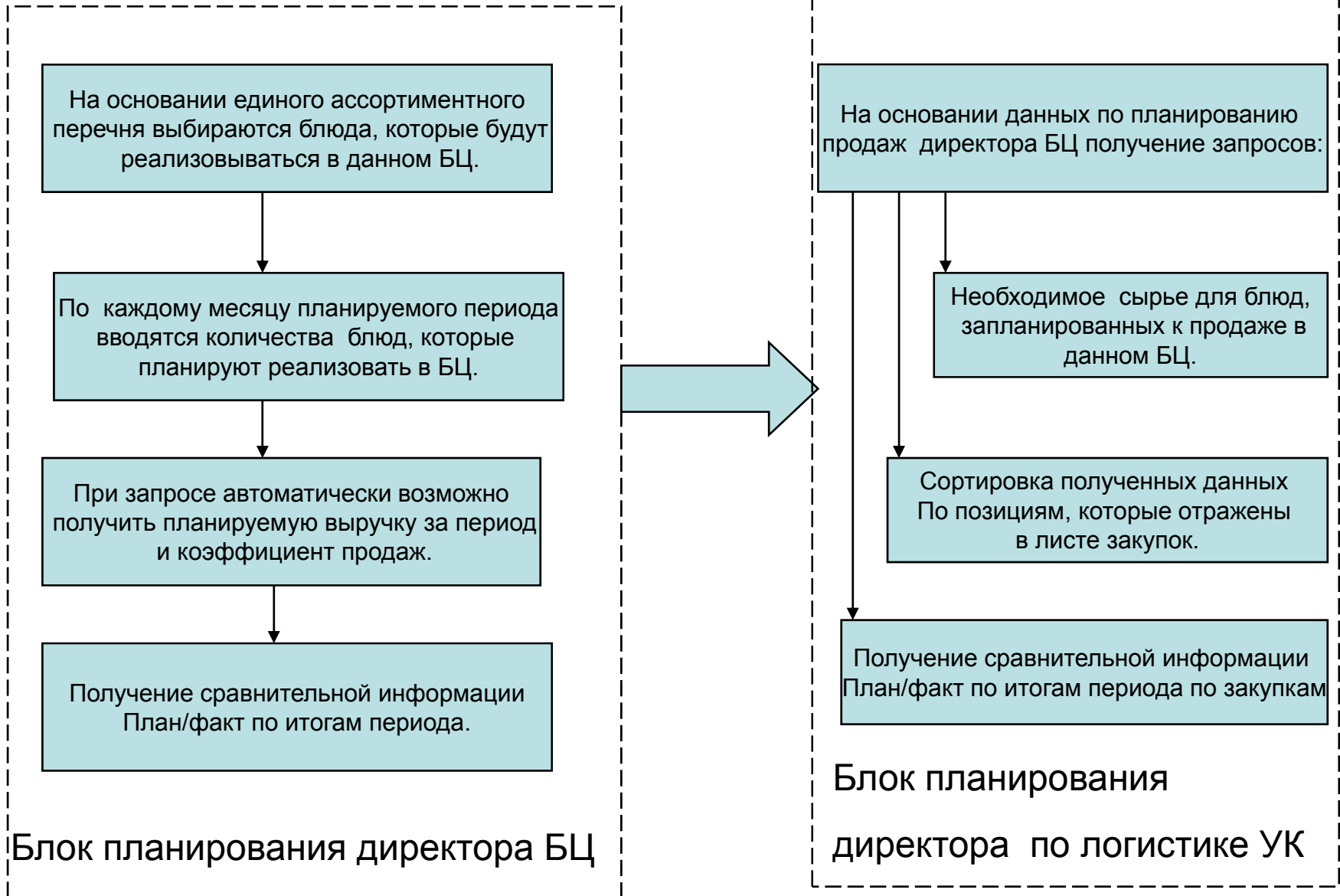

Цепочка материального потока в логистике холдинга

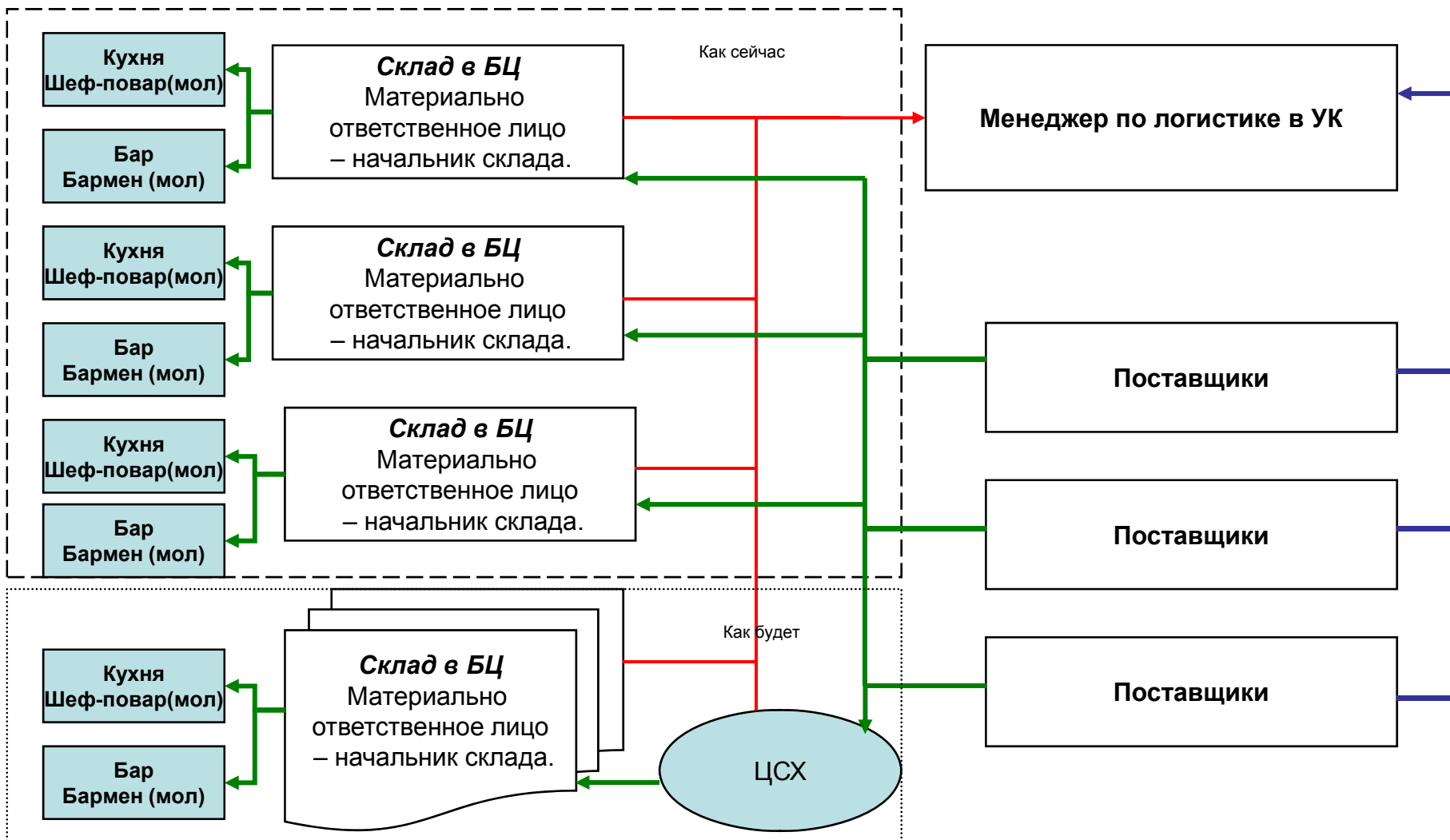

→ **Красная стрелка:** Функциональное подчинение и взаимодействие по сбору заказов, контролю за учетом, организация хранения.

→ **Синяя стрелка:** Взаимодействие с поставщиками. Организация заказа. Решение всех вопросов касательно поставок продукции.

→ **Зеленая стрелка:** Движение товарно-материального потока от поставщика до конечной точки реализации.

Блок схема заказа товара и учета поступающего товара и товара при перемещении.

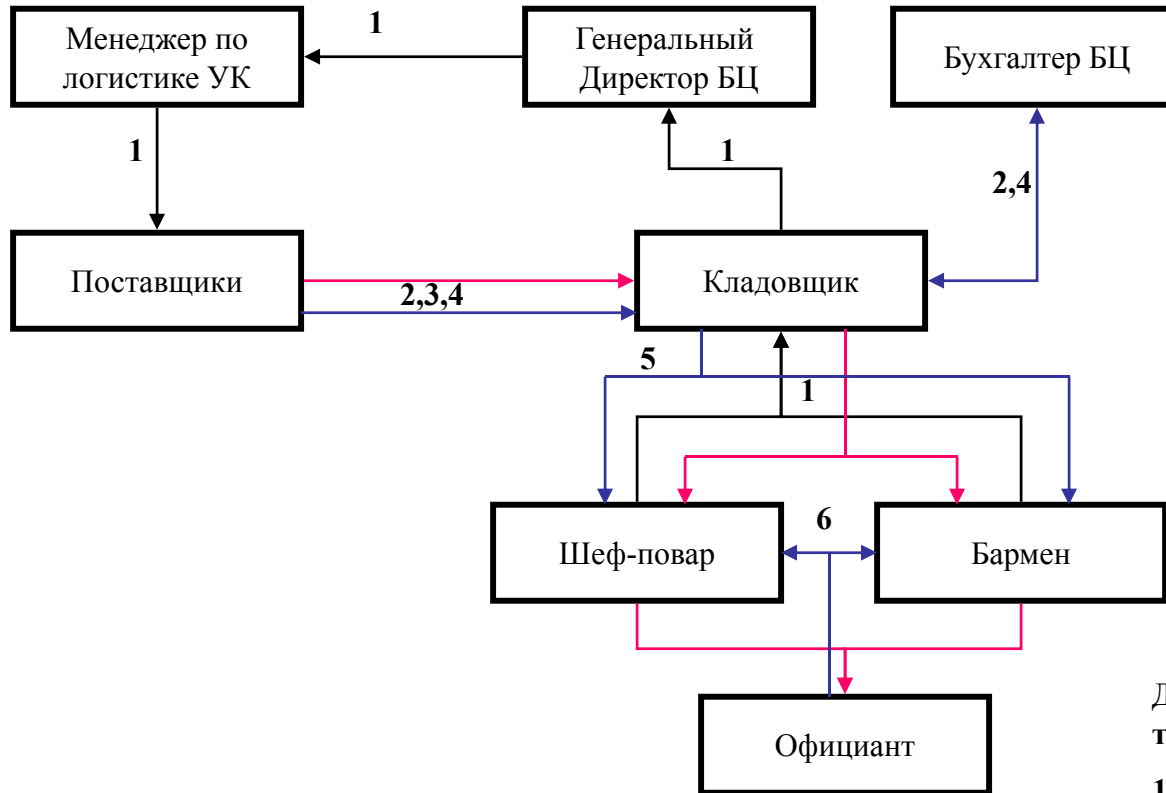

Документы, сопровождающие движение товара.

1 – Заказ продукции

2- ТТН.

3- Сертификаты

4-Счет-фактура.

5 – Внутренняя накладная на перемещение

6- Заказ на блюдо.

→ Движение заявки на поставку продукции

→ Движение продукции

→ Движение документов, сопровождающих перемещение товара